

Sehr geehrter Kunde,

wir beziehen uns hiermit auf unsere Aufbau- und Betriebsanleitung (H - A/... und H - X/...) für das Stecksystem "ORION PLUS" (in der jeweils gültigen Fassung).

Damit diese Bauteile die an sie gestellten Anforderungen erfüllen können und um ihre Funktionsfähigkeit auch in Zukunft zu erhalten, ist es unbedingt erforderlich, diese Montageanleitung zu beachten.

Vollblech-Rückwand

1. Anzahl und Abmessungen der Rückwand-Segmente.

Regalhöhe mm	Rückwand-Segmenthöhen		Rückwandhalteklammern Stück	Sicherungsstifte Stück
	500 mm	1000 mm		
2000		2	8	8
2500	1	2	12	12
3000		3	12	12

2. Unterstes Rückwand-Segment zwischen die Rahmenprofile stellen, mit vier Rückwandhaken (s. Abb. 1) fixieren (ungefähre Position s. Pfeile in Abb. 2) und diese mit Sicherungsstiften sichern.

3. Nächstes Rückwand-Segment auf das vorausgegangene Segment stellen, festhalten und mit Rückwandhaken fixieren.

Achtung: Bevor die Rückwandhaken eingesetzt sind kann das obere Rückwand-Segment herunterrutschen!

Rückwandhaken mit Sicherungsstiften sichern.

4. Für die Regalhöhen 2500 mm und 3000 mm den Vorgang mit dem letzten Rückwand-Segment, wie unter Punkt 3 beschrieben, wiederholen.



Abb. 1



Abb. 2

Geachte klant,

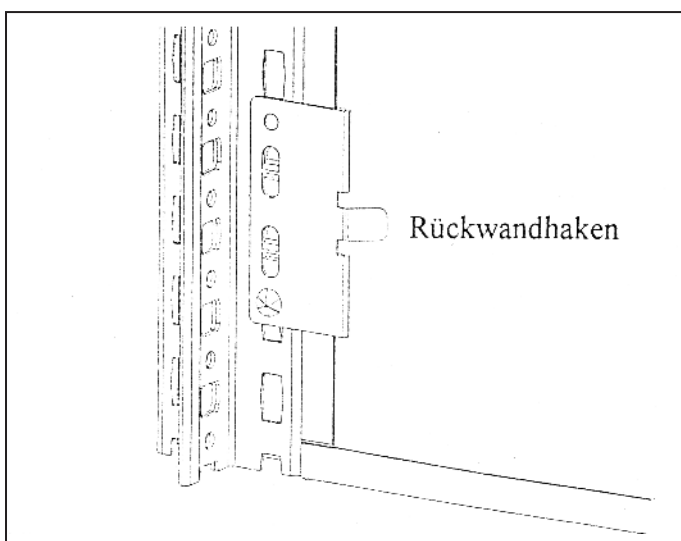
De rekken moeten gemonteerd en gebruikt worden volgens de hieronder vermelde instructies. Enkel dan kunnen zij met de aangegeven gewichten belast worden. Veiligheid en functionaliteit zijn dan ge-waarborgd.

Achterwand van plaatstaal

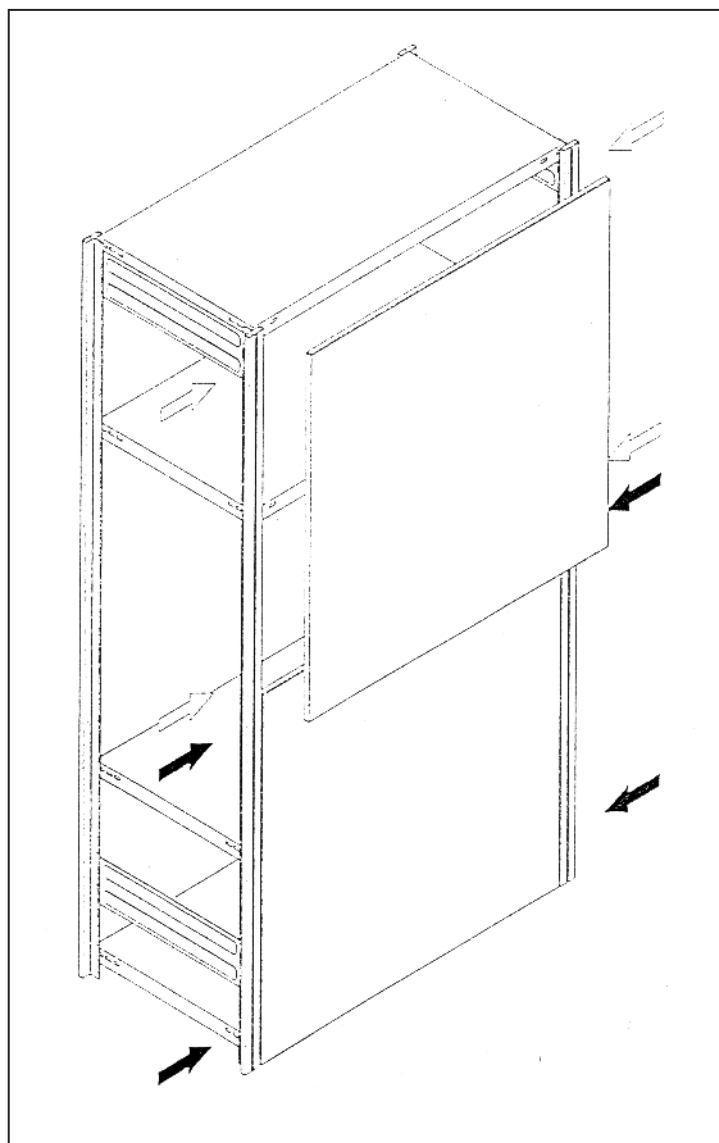
1. Aantal en afmetingen van de achterwandsegmenten.

rekhoogte mm	achterwand / segmenthoogtes		achterwand / aantal bevestigingsklemmen	aantal borgpennen
	500 mm	1000 mm		
2000		2	8	8
2500	1	2	12	12
3000		3	12	12

2. Het onderste achterwandsegment tussen de frameprofielen plaatsen, met vier achterwandhaken (zie afb. 1) fixeren (globale positie: zie pijl in afb. 2) en deze vervolgens met borgpennen borgen.

3. Het volgende achterwandsegment op het voorgaande segment plaatsen, vasthouden en met achterwandhaken fixeren.
Opgelet: Voordat de achterwandhaken zijn geplaatst kan het bovenste achterwandsegment naar beneden glijden!
Vervolgens ook deze achterwandhaken met borgpennen borgen.

4. Voor rekhoogtes van 2.500 mm en 3.000 mm de montageprocedure voor het laatste achterwandsegment herhalen. Handel hierbij zoals onder punt 3 is beschreven.

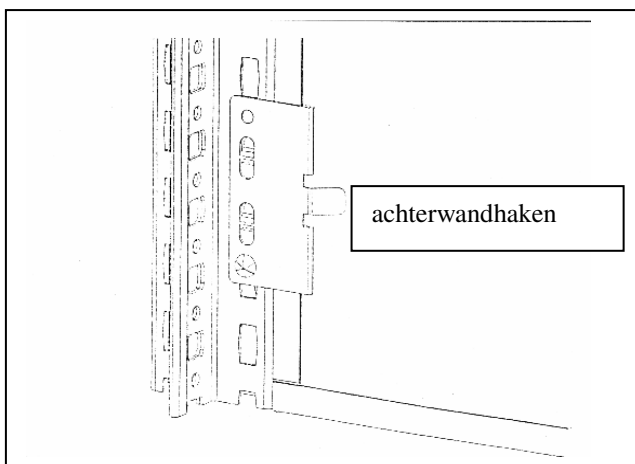

afb.1

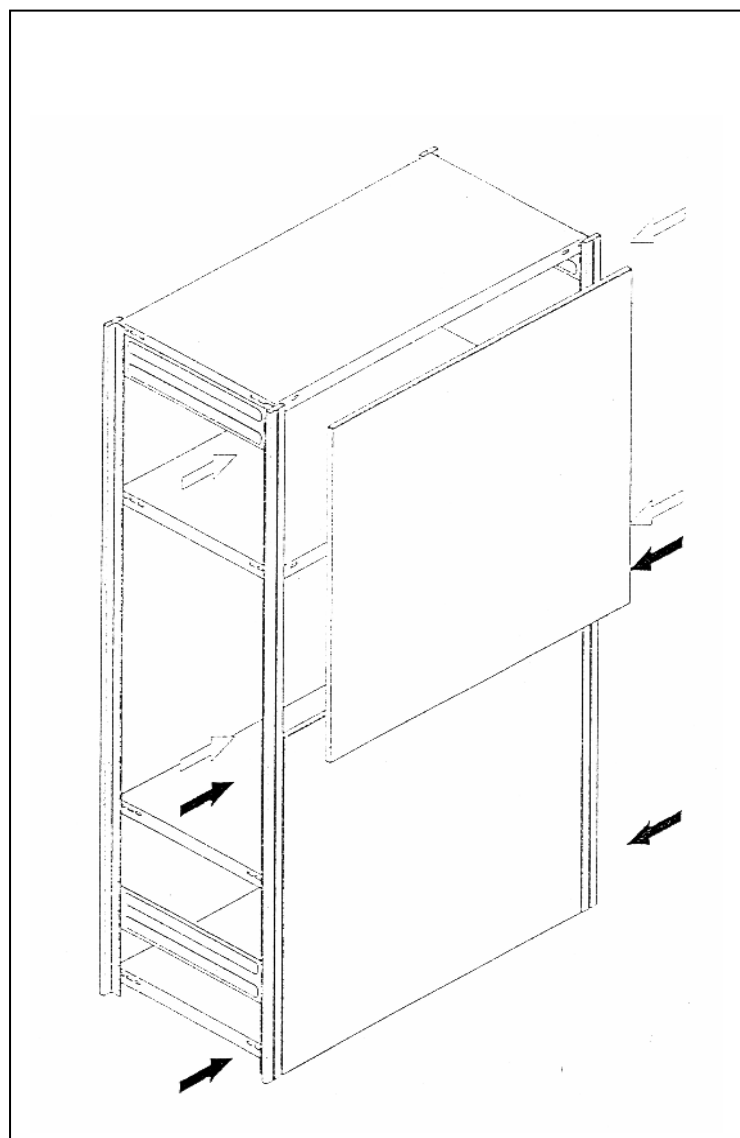

afb. 2

Dear customer,

To ensure that the shelves meet the demands placed on them and also retain their function in future, it is essential that you follow the assembly instructions and instructions for use.

Sheet metal rear wall

1. Number and dimensions of rear wall sections.

Shelving unit height mm	Heights of rear wall sections		Rear wall retaining brackets pieces	Locking pins pieces
	500 mm	1000 mm		
2000		2	8	8
2500	1	2	12	12
3000		3	12	12

2. Place the bottom rear wall section between the frame profiles, fix with the four rear wall hooks (see Fig. 1). For approximate position, see arrows in Fig. 2. Secure with locking pins.

3. Place the next rear wall section on the previous section, hold securely and fix with rear wall hooks.

Caution: The upper rear wall section can slip down before the rear wall hooks are in place! Secure rear wall hooks with locking pins.

4. For shelving unit heights 2500 mm and 3000 mm, repeat the process with the last rear wall section as described in Item 3.

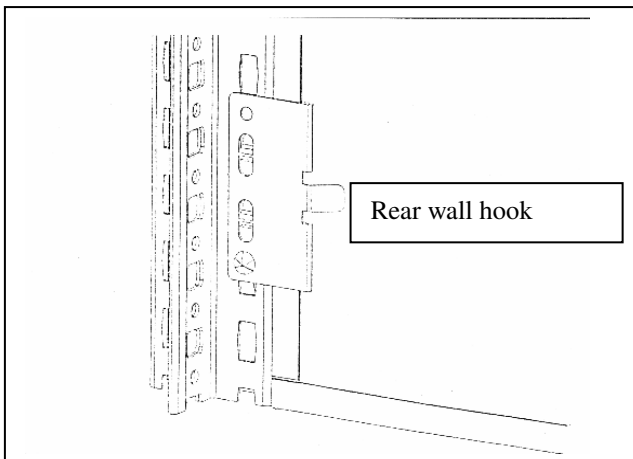
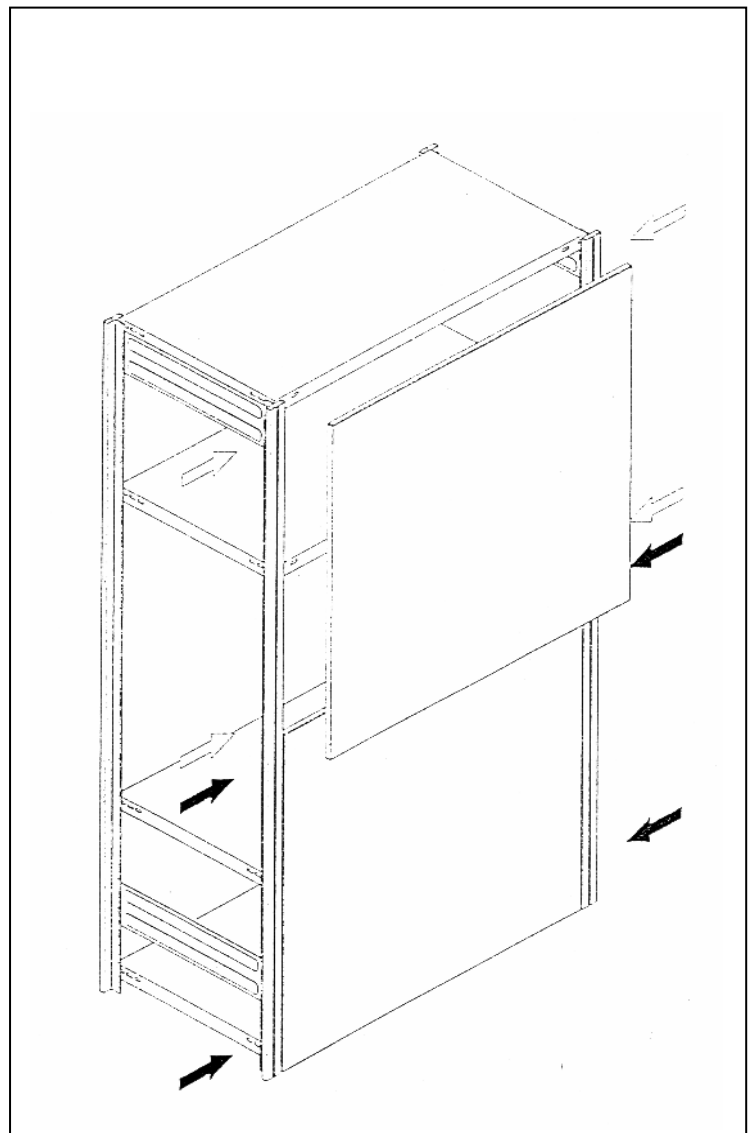

fig.1

fig. 2

Chers clients,

Afin que cette étagère puisse répondre à vos attentes et conserver sa fonctionnalité dans le temps, il est indispensable d'observer scrupuleusement les instructions de montage et d'utilisation.

Paroi arrière en tôle

1. Nombre et dimensions des segments de paroi arrière.

Hauteur d'étagère en mm	Hauteur des segments de paroi arrière		Brides de paroi arrière pièces	Chevilles de fixation pièces
	500 mm	1000 mm		
2000		2	8	8
2500	1	2	12	12
3000		3	12	12

- Placer le segment de paroi arrière inférieur entre les profilés de châssis, et fixer à l'aide de 4 crochets de paroi arrière (fig.1) (position approximative voir flèche fig. 2) et bloquer ceux-ci à l'aide de chevilles.
- Placer le segment de paroi arrière suivant sur le précédent, le maintenir et le fixer avec les crochets de fixation de paroi arrière.
Attention : Le segment de paroi arrière supérieur peut tomber avant que les crochets de fixation ne soient en place !
Fixer les crochets de paroi arrière à l'aide de chevilles.
- Pour des hauteurs de rayonnages de 2500 et 3000 mm, répéter l'opération avec le dernier segment de paroi arrière, comme décrit au point 3.

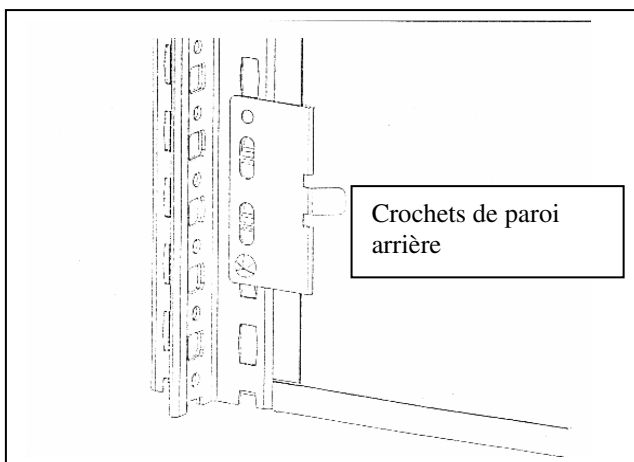

fig.1

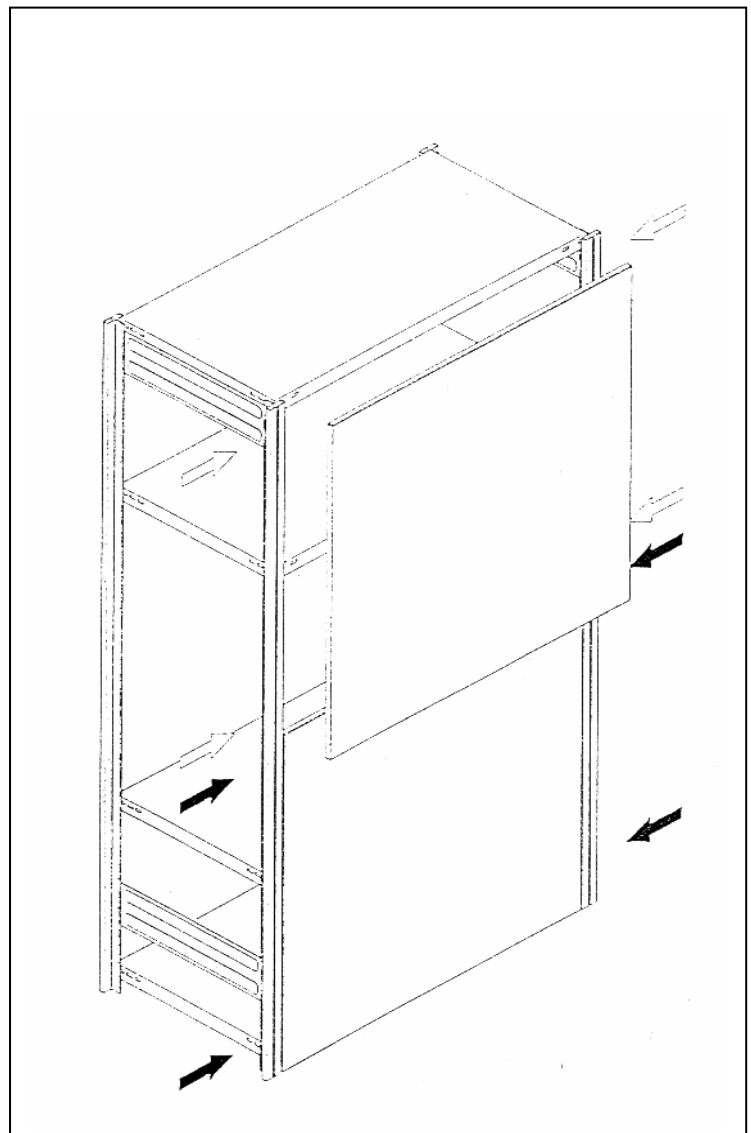

fig. 2